

STYLEA "S"**Début de commercialisation: avril 2016**

- Serrure à larder 5 points à crochets **A2P***
- Cylindre monobloc à panneton profil européen **NON** débrayable, 4 clés.
-
- Classement A*3 / E*3B / V*C4
- Stabilité Classe 3

Hauteur porte: (M)

- De 1950 à 2355 mm suivant type de prébâti
- Passage libre fini de 1925 à 2275 mm

Largeur porte: (B)

- De 750 à 1160 mm suivant type de prébâti
- Passage libre fini de 700 à 1000 mm

Main et sens:

- à Droite ou à Gauche en tirant

Divers:

- 3 Paumelles de 140 mm + 3 pannetons coniques Ø 15mm.
- Couleur bâti : 11 coloris RAL, finition peinture texturée.

-Décor vantail : 11 coloris RAL, finition texturée. Tôles plastifiées ton bois : EXTERIEUR ; Noyer, Chêne doré (traitement anti-UV). INTERIEUR : Acajou clair / foncé, Chêne clair / foncé, Teck, Wengué, Hêtre, Noyer.

Bâti de la couleur de la face du vantail (au choix sur chaque face). En cas de vantail ton bois, choix entre Blanc 9016, Marron 8014, Beige 1019, Noir 9005.

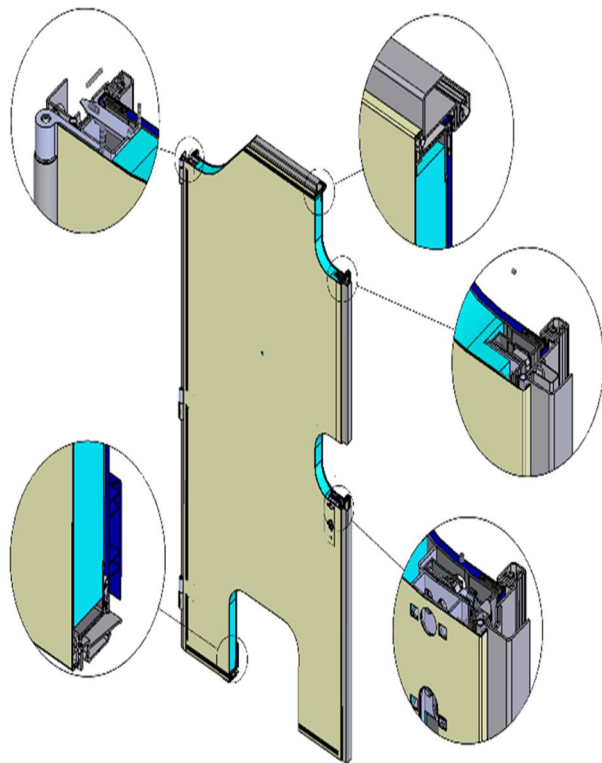

STYLEA "S"

Bâtis:

4 faces épaisseur 20/10è avec barre de seuil aluminium anodisé ton naturel 20mm

Vantail: Composition d'un vantail de l'extérieur vers l'intérieur

- décor extérieur 8/10è, acier peint ou tôle plastifiée
- isolant extérieur 6mm polystyrène expansé.
- une tôle acier 20/10è, e
- isolant intérieur 50mm polystyrène extrudé
- décor intérieur 8/10è acier peint ou tôle plastifiée

Serrure: Serrure à larder FICHET A2P* avec délateur intégré.

Finitions du vantail: 4 types de décor:

- 1) Vantail lisse, teintes RAL ou tôles plastifiées ton bois.
- 2) Vantail avec décors DESIGN, Teintes RAL ou tôles plastifiées ton bois.
- 3) Vantail avec décors INOX et motifs DESIGN: Teintes RAL UNIQUEMENT.
- 4) Vantail vitré, TEINTES RAL UNIQUEMENT.

ACCESSOIRE: Boites à lettres, chatière,

OPTIONS: Microviseur optique

ou numérique, Numéro de rue,

STYLEA "S"

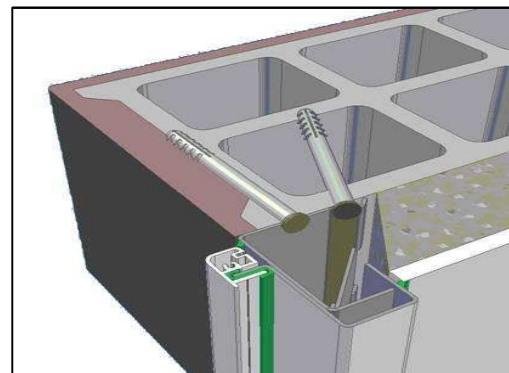
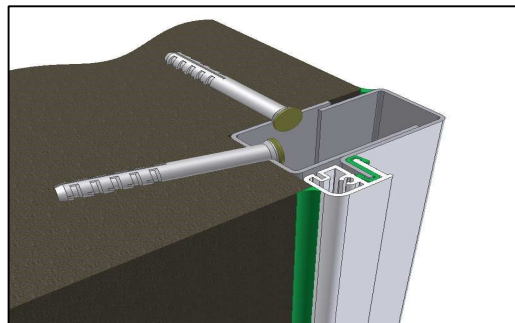
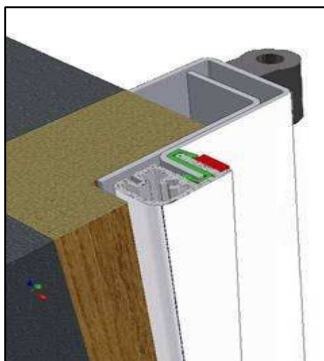

2ème monte
Largeur (B) Mini / Maxi 750mm / 1050mm
Hauteur (M) Mini / Maxi 1950mm / 2300mm
Profondeur (F) Mini / Maxi 25 mm / 45 mm

tubulaire / à sceller
Largeur (B) Mini / Maxi 830mm / 1125mm
Hauteur (M) Mini / Maxi 1990mm / 2335mm

arrêt de doublage
Largeur (B) Mini / Maxi 750mm / 1050mm
Hauteur (M) Mini / Maxi 1950mm / 2300mm
Profondeur (F) Mini / Maxi 50 mm / 110 mm

en tableau
Largeur (B) Mini / Maxi 865mm / 1160mm
Hauteur (M) Mini / Maxi 2010mm / 2355mm
Profondeur (F) Mini / Maxi 80 mm / 180 mm

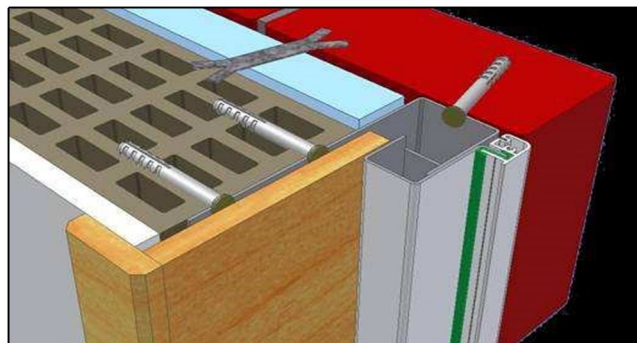

STYLEA « S ». Finition : 4 types de décors

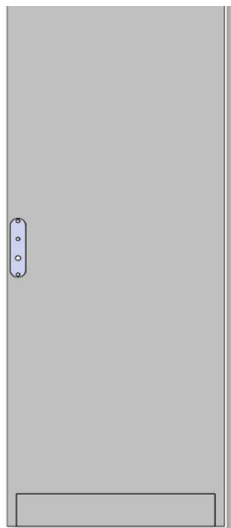

- Vantail **lisse**
- Peint teintes RAL en peinture texturée
- Plastifiées ton bois.

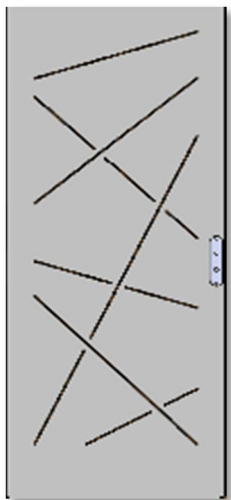

- Vantail avec décors « **Design** »
- Teintes RAL en peinture texturée
- Plastifiées ton bois.

STYLEA "S"

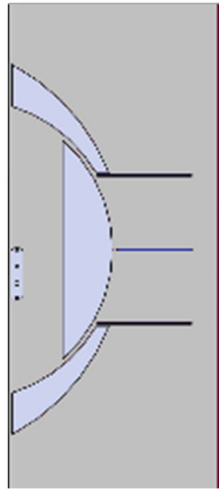

- Vantail avec décors inox et motifs « **Design** ».
- Teintes RAL en peinture texturée
- Plastifiée ton bois

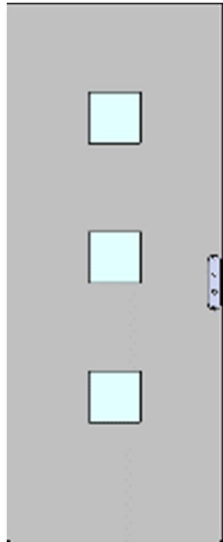

- Vantail **vitré**.
- **Teintes RAL uniquement.**

STYLEA « S » 2^{ème} monte

Déterminer les cotes B et M: Les cotes sont à relever en fond de feuillure, en mm
Retenir les cotes:

(B): minimum (M): minimum

Et arrondir à une cote inférieure se terminant par 0 ou 5

Exemples:

B minimum = 934, arrondir à 930 ou 925

(suivant l'état du bâti existant)

M minimum=2044, arrondir à2040 ou 2035

(suivant l'état du bâti existant)

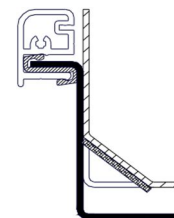

2ème monte

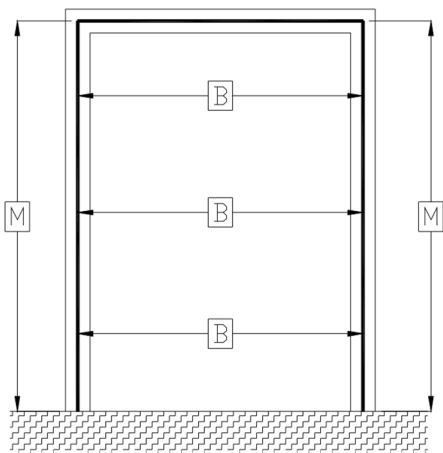

Porter ces valeurs arrondies B et M, ainsi que la valeur F exacte sur le bon de commande

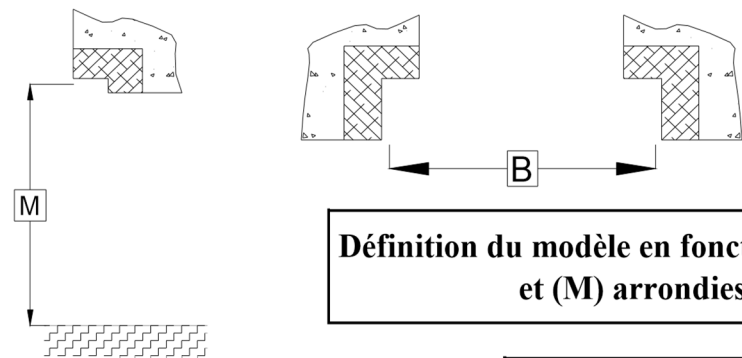

Définition du modèle en fonction des valeurs (B) et (M) arrondies et (F)

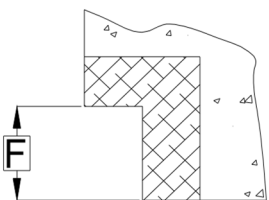

	MINI	MAXI
Largeur B	750	1050
Hauteur M	1950	2300
Profondeur F	25	45

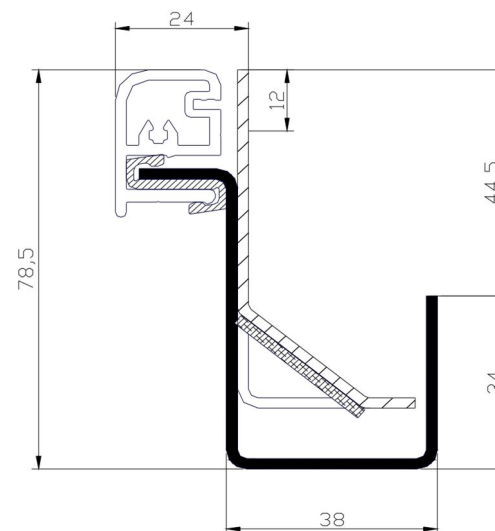

Déterminer les cotes Bd et Md: Les cotes sont à relever en baie, en mm

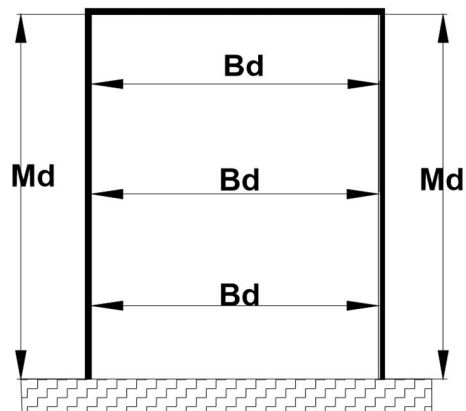

- Retenir les cotes:

(Bd): minimum

(Md): minimum

et arrondir à une cote supérieure se terminant par 0 ou 5

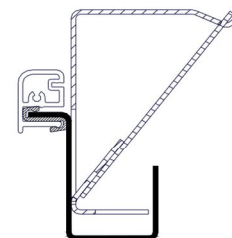

Arrêt de doublage

Porter ces valeurs arrondies Bd et Md, ainsi que la valeur Fd exacte sur le bon de commande

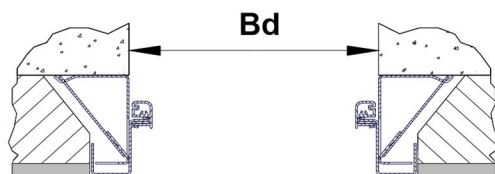
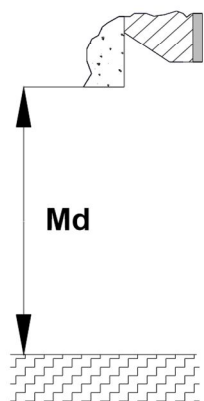

Définition du modèle en fonction des valeurs (Bd) et (Md) arrondies et (Fd)

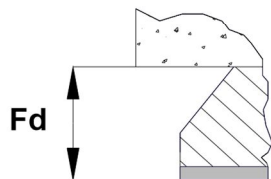

	MINI	MAXI
Largeur Bd	750	1050
Hauteur Md	1950	2300
Profondeur Fd	50	110

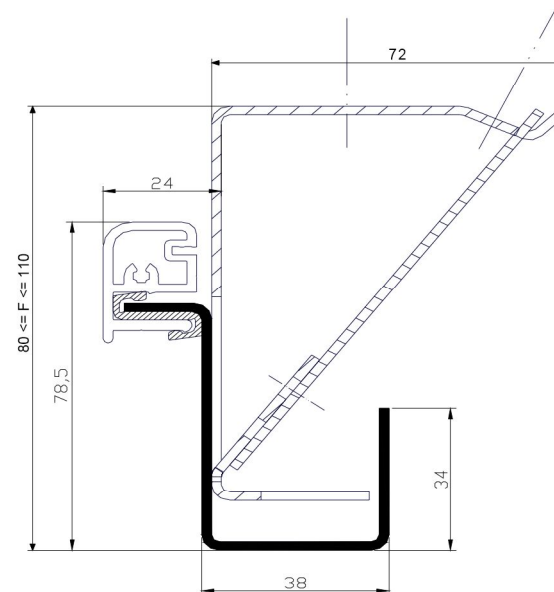

STYLEA "S" En tableau

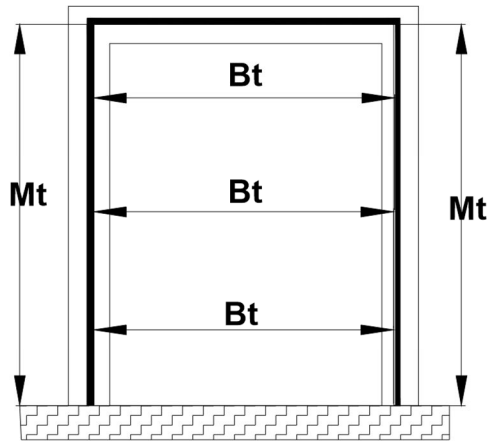

- Retenir les cotes:

Déterminer les cotes Bt et Mt: Les cotes sont à relever en baie, en mm
et arrondir à une cote inférieure se terminant par 0 ou 5

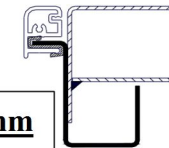

Bt minimum = 934, arrondir à 930 (suivant l'état du bâti existant)
Mt minimum = 2044, arrondir à 2040 ou 2035 (suivant l'état du bâti existant)

La cote (Ft) correspond à la feuillure du tableau

Porter ces valeurs arrondies Bt et Mt, ainsi que la valeur Ft exacte sur le bon de commande

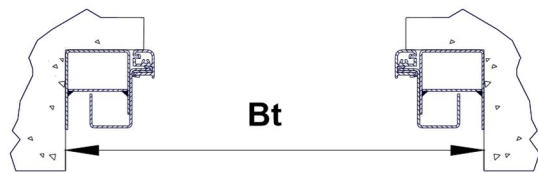
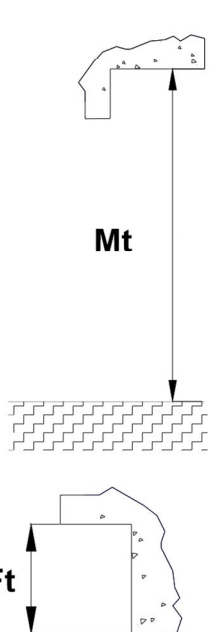

Définition du modèle en fonction des valeurs (Bt) et (Mt) arrondies et (Ft)

	MINI	MAXI
Largeur Bt	865	1160
Hauteur Mt	2010	2355
Profondeur Ft	80	180

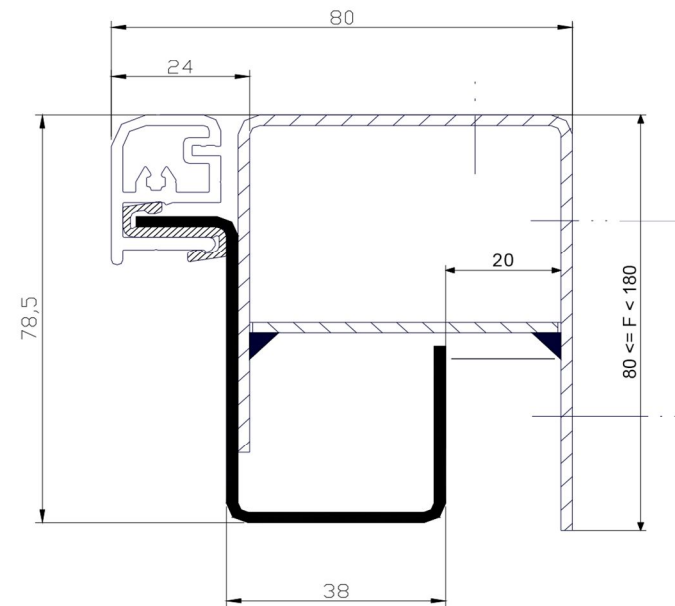

STYLEA "S" Tubulaire pré bâti 3 faces

Déterminer les cotes B et M: Les cotes sont à relever en fond de feuillure, en mm

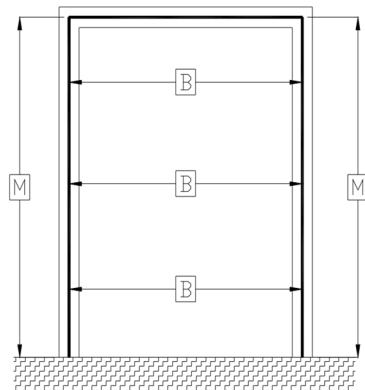
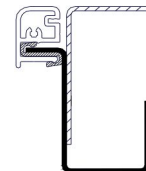

Exemples:

- Retenir les côtes :
- (B) : minimum**
- (M) : minimum**

Et arrondir à une cote inférieure se terminant par 0 ou 5.

Porter ces valeurs arrondies (B et M) sur le bon de commande

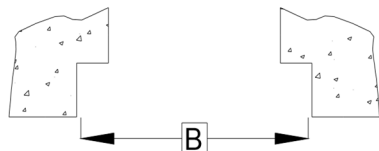
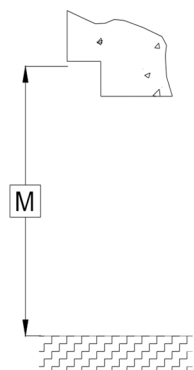

Définition du modèle en fonction des valeurs (B) et (M) arrondies

	MINI	MAXI
Largeur B	830	1125
Hauteur M	1990	2335

